

Bestandteile

Die Raffstoreelemente stellen eine in sich geschlossene Baueinheit dar, die vor den Fenstern montiert ist und von Innen bedient werden.

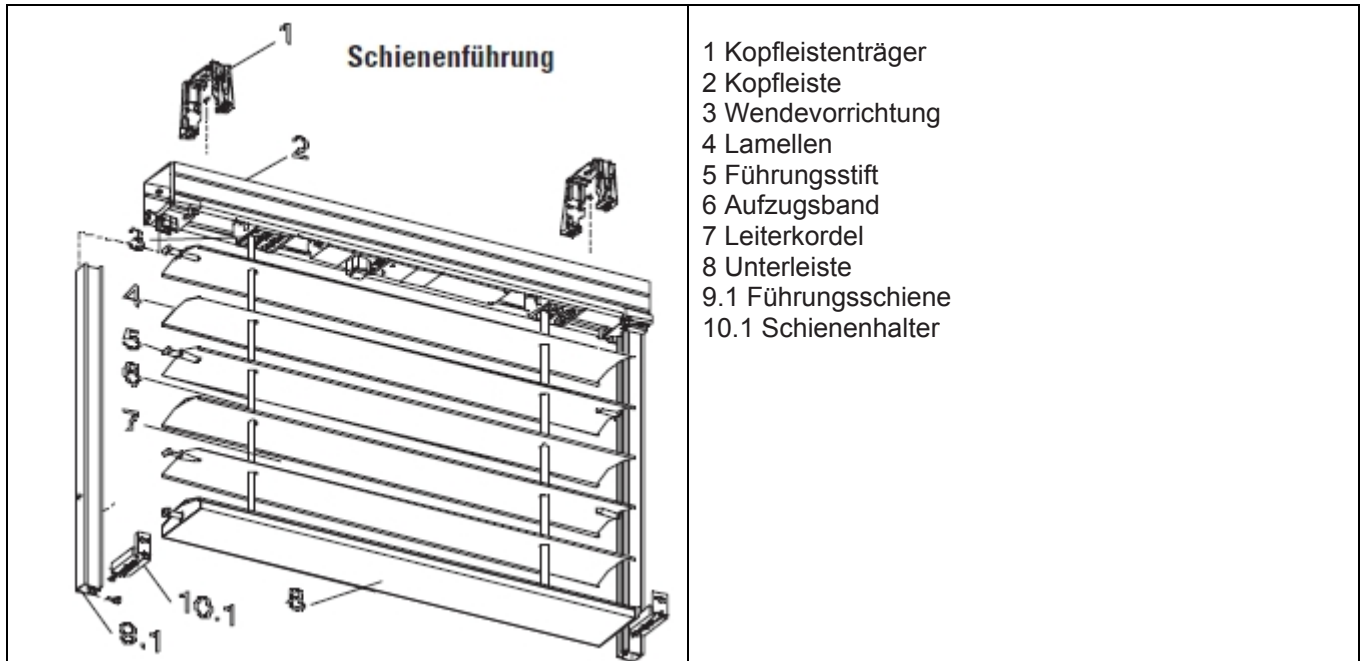

Technische Daten Motorantrieb

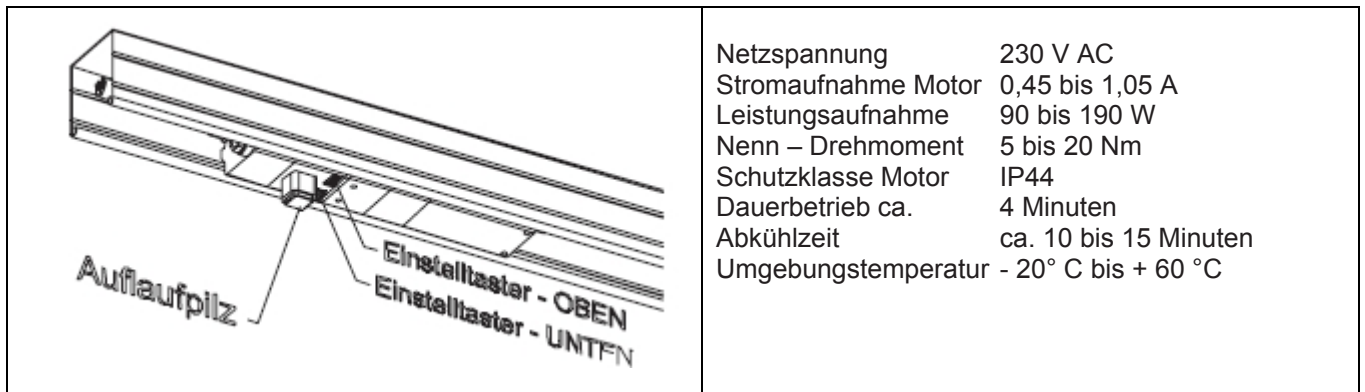

Bedienungsanleitung für die Bedienung mit einem Tast- oder Rastschalter

Vor der Betätigung der Außenjalousie muss darauf geachtet werden, dass im Laufbereich der Lamellen keine Fremdkörper abgelegt worden sind. Die Bedienung des Außenraffstores erfolgt nur mit dem Taster oder Schalter.

Die Fahrtrichtung ist auf dem Schalter durch das Symbol ▲ = Abfahrt und ▼ = Auffahrt gekennzeichnet. Detailinformationen zu dem Taster oder Schalter (Funktion und Anschluß) sind aus der Bedienungsanleitung des Schalterlieferanten zu entnehmen.

Die obere und die untere Endstellung der Jalousie ist von dem im Motor eingebauten Endlagen – Schalter begrenzt und ist von der Liefer – bzw. Montagefirma voreingestellt worden.

Raffstore aus dem Kasten nach unten fahren.

Tast-Schalter

- * Drehknebel aus der Mittelstellung nach rechts in Richtung Symbol ▼ drehen und Knebel festhalten. Die Jalousie fährt aus dem Kasten heraus. Die Lamellen heben sich vom Paketstapel ab und stellen sich senkrecht in Abschirm-Stellung.
- * Beim Loslassen springt der Drehknebel in Nullstellung und der Motor stoppt.

Rast-Schalter

- * Drehknebel aus der Mittelstellung nach rechts in Richtung Symbol ▼ drehen bis der Knebel einrastet. Die Jalousie fährt aus dem Kasten heraus. Die Lamellen heben sich vom Paketstapel ab und stellen sich senkrecht in Abschirm-Stellung.
Der Motor läuft weiter und fährt den Außenraffstore bis in die untere Endstellung ab.
Der Lamellenbehang ist komplett geschlossen.
- * Zum Öffnen des geschlossenen Lamellenbehanges muss am Schalter / Taster der Drehknebel kurzzeitig nach links in Richtung Symbol ▲ gedreht werden. Die Lamellen schwenken aus der geschlossenen Stellung in Richtung waagerechter Stellung.
Sollen die Lamellen wieder geschlossen werden, so muss die AB-Richtung am Schalter betätigt werden.
Die Abfahrt des Außenraffstores kann gestoppt werden, indem der Drehknebel nach links in die Nullstellung gedreht wird.

Raffstore in den Kasten nach oben fahren

Tast-Schalter

- * Drehknebel aus der Mittelstellung nach links in Richtung Symbol ▲ drehen und Knebel festhalten.
Die Lamellen schwenken waagrecht und stapeln sich beim Hochfahren zu einem Paket, das in den Kasten hinein fährt.
- * Beim Loslassen springt dieser in Nullstellung und der Motor stoppt.

Rast-Schalter

- * Drehknebel aus der Mittelstellung nach links in Richtung Symbol ▲ drehen bis der Knebel einrastet. Die Lamellen schwenken waagrecht und stapeln sich beim Hochfahren zu einem Paket, das in den Kasten hinein fährt.
- * Der Motor läuft weiter und fährt den Außenraffstore bis in die obere Endstellung hoch.
Sobald die eingestellte Endlage erreicht ist, oder wenn das Lamellenpaket den oberen Aufschalter am Motor erreicht, schaltete sich der Motor automatisch aus.
Der Lamellenbehang ist komplett in den Kasten eingefahren.
Die Auffahrt des Außenraffstores kann gestoppt werden, indem der Drehknebel nach rechts in die Nullstellung gedreht wird.
Die Winkelstellung der Lamellen kann aus jeder gestoppten Abfahrt- oder Auffahrt – Stellung heraus durch kurzzeitiges Betätigen des Schalters oder Tasters stufenlos verändert werden.

Bitte beachten:

Die Motore sind nur für einen Kurzzeitbetrieb von ca. 4 Minuten ausgelegt. Bei Überhitzung schaltet der Thermoschalter den Motor aus. Nach einer Abkühlungsphase von ca. 10 – 15 Minuten ist der Motor wieder betriebsbereit.

Beim Bedienen der Jalousie sollte der Laufbereich des Behanges eingesehen werden können.

Die optimale Nutzung des Raffstoreelements wird nur dann erzielt, wenn folgendes beachtet wird:

- * Die Jalousie immer komplett herab fahren, damit das gesamte Fenster beschattet ist.
- * Die Lamellen nur so weit schließen, dass kein Sonnenlicht auf das Glas fällt und keine Blendung mehr entsteht.
- * Die Jalousie sollte spätestens zu Beginn der Sonneneinstrahlung herab gefahren werden, um ein Aufheizen des Raumes zu verhindern.
- * Sollten einzelne Räume tagsüber ungenutzt bleiben, so sollte bei Sonneneinstrahlung die Außenjalousie ganz herab gefahren und geschlossen werden.
- * Bei längerer Abwesenheit und in der Winterzeit sollten die Außenjalousien in die obere Endlage gefahren werden und die Automatik – Steuerung sollte abgeschaltet werden.

Mit diesen Empfehlungen wird erreicht, dass

- * das max. Tageslicht in den Raum gelangt, ohne dass künstliches Licht zugeschaltet werden muss;
- * sich die Räume nicht aufheizen und damit verringert sich die Kühllast;
- * die Jalousien über einen langen Zeitraum immer betriebsbereit bleiben.

Temperatureinflüsse

Vereisung oder starke Verschmutzung kann die Funktion des Außenraffstores erheblich einschränken. Deshalb bei Vereisung und Verschmutzung den Außenraffstore niemals benutzen!!!

Windbelastungen

Für den Betrieb der Außenraffstores wird die Verwendung von zulässigen Windlastwerten empfohlen. Beim Überschreiten der zulässigen Windlast kann der herab gefahrene Außenraffstore beschädigt werden. Für die Einstellung des Schaltpunktes vom Windwächter, so weit vorhanden, wird empfohlen, den kleinsten Wert in m/s aus dem betreffenden Beaufort – Wert zu wählen.

Bestimmungsgemäße Nutzung

Die Außenjalousien bestimmungsgemäß nur wie nachfolgend beschrieben verwenden:

- * Als Sonnen- und Sichtschutz entsprechend den Daten dieser Bedienungsanleitung.
- * Bedienung nur mittels der Schalter / Taster oder mittels der Handkurbelstange.
- * Unzulässige Windbelastung vermeiden. Siehe Windlastgrenzwert auf dem Übergabeprotokoll.
- * Außenjalousie bei starkem Wind oder bei Vereisung nicht benutzen.

Weiterhin sollte folgendes beachtet werden:

- * Den Laufbereich der Lamellen immer von Fremdkörpern freihalten.
- * Die Lage und die Befestigung der Behangführung nicht verändern oder mit Anbauten belasten.
- * Die Funktion der Wendemechanik nicht manipulieren.
- * Die Einstellung der Endlagen-Abschaltung des Motors unverändert lassen.

Gefahrenhinweise

Vor der Betätigung der Außenjalousie muss darauf geachtet werden, dass im Laufbereich der Lamellen keine Fremdkörper abgelegt worden sind.

Falls beim Bedienen der Jalousie ungewöhnliche Geräusche entstehen oder die Jalousie beim Ab- oder Auffahren sich schräg stellt, so muss die Bedienung sofort gestoppt werden.

Bei Verschmutzung und bei Vereisung der Behangführung darf die Jalousie nicht betätigt werden.

Die Jalousie muss in der betreffenden Stellung solange verbleiben, bis die Behinderungen entfernt worden sind. Bei einer vorhandenen Zentralsteuerung muss der Automatikbetrieb abgeschaltet werden.

Es darf nur eine Vor-Ort-Bedienung erfolgen, wenn der Jalousiebereich vom Bedienungselement (Schalter / Taster) aus einsehbar ist.
Sollte eines der Aufzug- oder Wendebänder beschädigt oder gerissen sein, so darf die Jalousie in keinem Fall mehr bedient werden.
In diesem Fall muss die Jalousie außer Betrieb gesetzt werden.
Falls sich augenscheinlich die Halterung an dem Baukörper gelöst haben sollte, so muss ebenfalls die betreffende Jalousie sofort außer Betrieb gesetzt und es müssen sofort Sicherungsmaßnahmen ergriffen werden.
Die Fehlerbehebung muss von einem anerkannten Fachbetrieb erfolgen. Veränderungen und Reparaturen an den elektrischen Anschlüssen dürfen nur von einem zugelassenen Elektro-Fachbetrieb ausgeführt werden. Vor Beginn der Elektroarbeiten sind die Zuleitungen spannungslos zu schalten.

Pflege und Wartung

Allgemein:

Eine regelmäßige und sachgemäße Pflege und Wartung sind die Basis für einen störungsfreien Betrieb. Ausschließlich Original-Ersatzteile verwenden.

Gefahrenhinweise

Die Stromzufuhr zu den Außenraffstores muss getrennt werden, wenn die Außenraffstores, die Fenster oder die Fassaden gereinigt werden. Keinesfalls an dem Außenraffstore, an der Behangführung oder den Befestigungselementen festhalten.

Ausschließlich geeignete und zugelassene Aufstieghilfen benutzen.

Keine säure- oder laugenhaltigen Reinigungsmittel oder Lösungsmittel verwenden.

Keinesfalls einen Hochdruckreiniger verwenden!!! Keine Scheuermittel oder harte Bürsten verwenden.

Pflegehinweise

- Die Reinigung der Außenraffstores sollte je nach Verschmutzungsgrad min. 1x jährlich erfolgen.
- Verschmutzungen oder Gegenstände aus der Behangführung entfernen.
- Lose Verschmutzungen mit einer weichen Bürste von den Lamellen entfernen.
- Zur Reinigung der Lamellen und der Bänder nur hautverträgliche Mittel einsetzen.
- Mit viel sauberem Wasser nachspülen.
- Gereinigte Elemente mit einem weichen Tuch trocken wischen.

Wartungsarbeiten

Zur Sicherstellung einer dauerhaften Funktion der Außenjalousien empfehlen wir regelmäßige Wartungen, die nur von einem Fachbetrieb ausgeführt werden dürfen.

Die Wartungsintervalle sind individuell auf das Objekt hin auszurichten.

Wir empfehlen den Abschluss eines Wartungsvertrages mit dem Fachbetrieb.

Allgemein:

Die beweglichen Bauteile des Außenraffstores wie Motore und Wendevorrichtungen besitzen eine Dauerschmierung. Die Wartungsarbeiten an der Außenraffstore – Anlage gliedern sich in:

Sichtkontrolle

- Verschmutzungsgrad der Lamellen
- Verschleißzustand an den Aufzugs – Bändern und den Leiterkordeln / Schlaufenkordeln
- Bänderbefestigungen an der Unterleiste und an der Wendemechanik in der Oberschiene
- Zustand der Lamellen – Führungsstifte und deren Befestigung an der Lamelle
- Zustand der Behangführung und der Freilauf der Behänge
- Befestigung der Führungsschienen und deren Halter am Baukörper
- Unversehrtheit des Führungsschienen – Keders
- Mechanische Sicherung der elektrischen Motorzuleitung im Kasten oder Schacht

Funktionskontrolle

- Obere und untere Endstellung der Behänge
- Gleichmäßige Behangstellung
- Wendeverhalten der Lamellen
- Laufgeräusche der kompletten Behänge

Fehlerursachen

Die Heinzmann-Raffstoreelemente sind mit äußerster Sorgfalt gefertigte Qualitätsprodukte.

Jedoch können bei der Nutzung durch äußere Einflüsse Störungen auftreten. Eigenständig dürfen nur die Störungen behoben werden, bei denen kein Hinweis auf den Fachbetrieb steht. Durch fehlende Sachkenntnisse können erhebliche Personen- und Sachschäden entstehen. Mechanische Störungen dürfen nur durch einen Fachmann beseitigt werden und Störungen an der elektrischen Anlage nur von einem zugelassenen Elektrofachmann.

Störungsart	Mögliche Ursache	Behebung
Motor funktioniert nicht	Motorzuleitung ist ohne Spannung	Sicherung in der Stromzuführung überprüfen, Sicherung einschalten
		Motor- und Schalterleitungen vom Elektrofachbetrieb überprüfen
	Motor oder Schalter ist falsch angeschlossen	Anschlüsse gemäß Klemmenplan vom Elektrofachbetrieb überprüfen
	Thermoschutzschalter hat den Motor abgeschaltet	Motor ca. 10 Minuten abkühlen lassen und erneut versuchen
	Steuerungsbefehl aus der Zentrale liegt an	Schaltverzögerung abwarten oder auf Vor-Ort-Bedienung umschalten
	Motor ist defekt	Motoraustausch vom Fachbetrieb ausführen lassen
Raffstore fährt nicht bis in die untere Endstellung	Endabschaltung falsch eingestellt	Motor vom Fachbetrieb neu einstellen lassen
	Verschmutzung im Laufbereich der Behangführung	Hindernisse entfernen, Jalousie kurz Auf- und dann Abfahren
Raffstore fährt nach Erreichen der unteren Endstellung wieder hoch	Endabschaltung falsch eingestellt	Motor vom Fachbetrieb neu einstellen lassen
	Unterer Endlagenschalter defekt	Motoraustausch vom Fachbetrieb ausführen lassen
Die Unterleiste liegt auf der Behang-Sicherung oder auf den Spannwinkel auf	Leiterkordelbefestigung hat sich gelöst	Leiterkordel in der Kugelpkupplung vom Fachbetrieb neu befestigen
	Endabschaltung falsch eingestellt	Motor vom Fachbetrieb neu einstellen lassen
Raffstore fährt nicht komplett in den Kasten hinein	Endabschaltung falsch eingestellt	Motor vom Fachbetrieb neu einstellen lassen
	Fremdkörper (z.B. Schnee) liegen zwischen den Lamellen	Jalousie herab fahren, Fremdkörper von den Oberseiten der Lamellen entfernen Jalousie erneut nach oben fahren
Lamellenstellung kann verändert werden, aber Raffstore fährt nicht hoch.	Alle Aufzugbänder gerissen	Alle Bänder vom Fachbetrieb ersetzen lassen
Raffstore fährt mit schräg stehenden Lamellenpaket Auf oder Ab	Ein oder mehrere Aufzugbänder gerissen	Alle Bänder vom Fachbetrieb ersetzen lassen
	Blockierung im Bereich der Behangführung	Hindernisse entfernen, Jalousie erneut Auf- und / oder Abfahren