

# VERKABELUNGSPLAN

**Titel:** Verkabelungsplan für Türhersteller/Elektriker

**Verwendungszweck:** Heinzmann-Kunststoffhaustüren mit KfV-Motorschloss und Ekey-Fingerprint









## HINWEIS

Dieser Verkabelungsplan unterliegt keinem Änderungsdienst. Optische und technische Änderungen, Irrtümer, Satz- und Druckfehler bleiben vorbehalten.

## GEFAHR

Gefährliche elektrische Spannungen.  
Nur Elektrofachkräfte dürfen den elektrischen Anschluss durchführen!

## LEGENDE

-  ... Fingerscanner *integra*
-  ... Fingerscanner *integra BT*
-  ... Fingerscanner *arte*
-  ... Kabelübergang
- 100 880
- 100 881
- 101 561
-  ... Motorschloss
- KFV Genius A
-  ... Steuereinheit *integra*
-  ... Steuereinheit *integra plus*
-  ... Kabelverbindung

### ANSCHLUSS AN DAS MOTORSCHLOSS

Pin	Farbe	Bezeichnung
2	weiß	VDC (+)
3	braun	GND (-)
4	grün	Schaltimpuls (+)

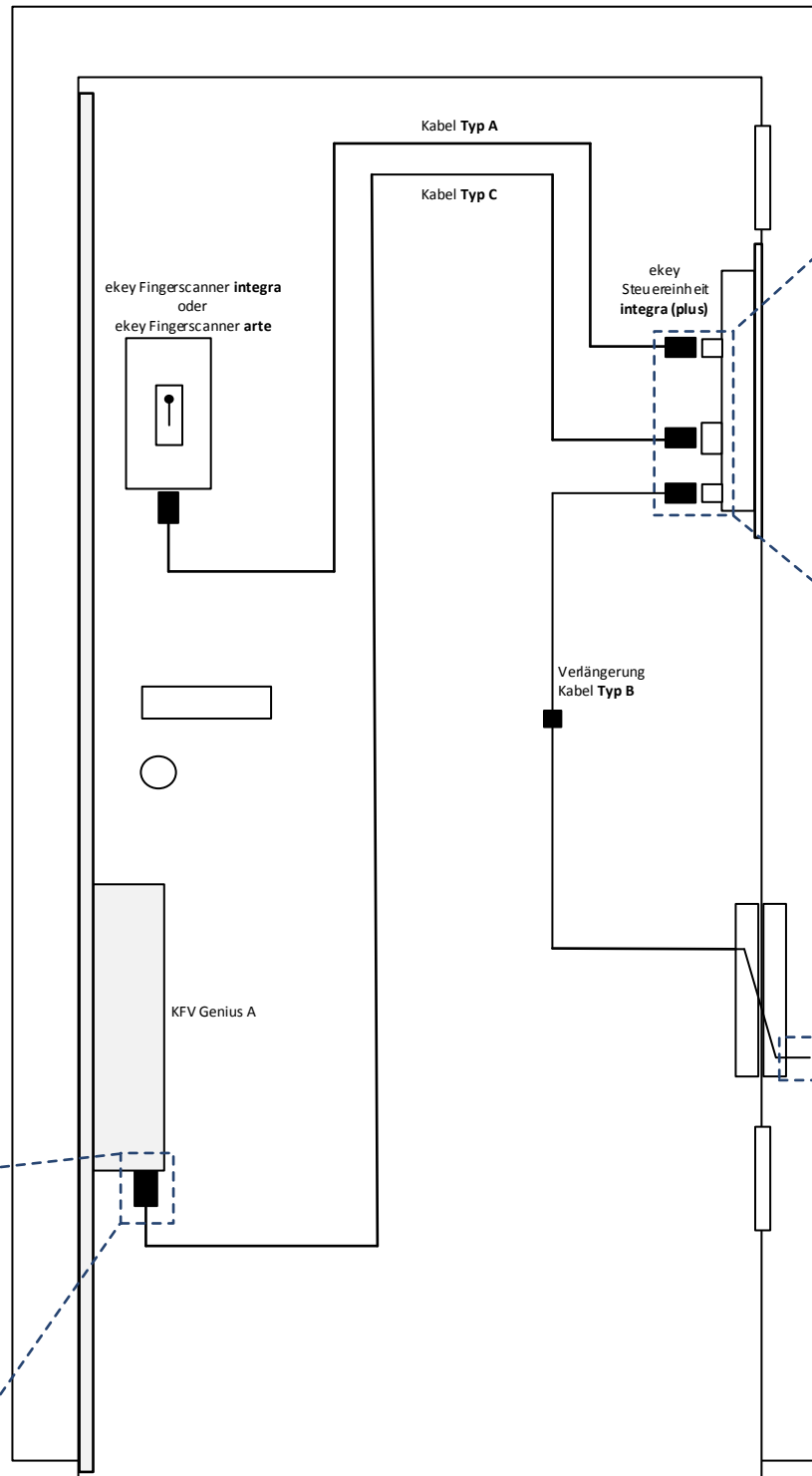

### ANSCHLUSS AN DIE STEUEREINHEIT

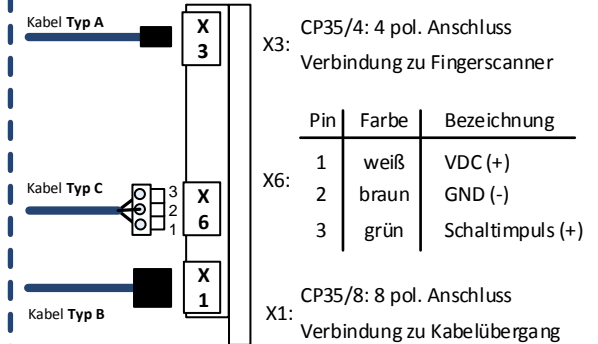

## HINWEIS

Arbeitsweise des Relais 1 muss mittels Jumper JP1 auf „Mit Schaltspannung“ (= Werkseinstellung) gestellt werden (Stellung JP1:1-2)

### VERKABELUNGSPLAN FÜR ELEKTRIKER

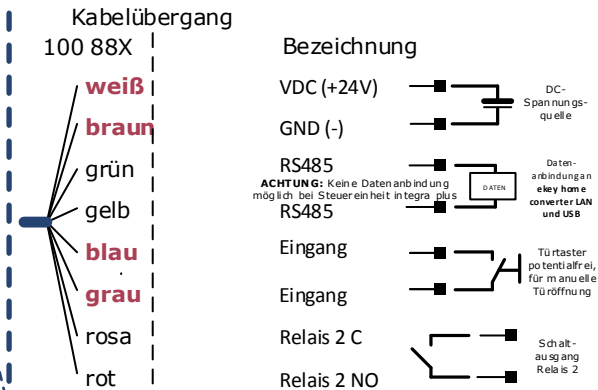

## HINWEIS

Freie Adern müssen getrennt isoliert werden!