

ALLGEMEINE BESCHREIBUNG

656300/656308 - Elektronisches Steuergerät für die Funkfernsteuerung von Rohrmotoren mit motorintegrierten Endschaltern. Gehäuse aus ABS V0. Möglichkeit von einzelnen oder zentralen Befehlen für die simultane Funktion mehrerer Geräte. Feste Laufzeit 90 Sekunden. Die Programmierung wird über Funk durchgeführt. Sie benötigen keinen Zugang zum Empfänger um Sender einzulernen.

Das beschriebene Gerät darf nur von technisch qualifizierten Personen gemäß allen gültigen Richtlinien und Normen installiert werden. Alle Verbindungen sind für einphasigen Wechselstrom 230V auszulegen. Zur Trennung von der Stromversorgung ist ein allpoliger Abschalter mit einer Öffnung von mindestens 3,5mm vorzusehen. Für alle Verbindungen darf nur geeignetes Material verwendet werden dass den Normen und Richtlinien gemäß eine ausreichende Isolierung gewährt. Der Empfänger führt nur EIN / AUS Befehle aus. Alle für das System notwendigen Sicherheitseinrichtungen sind separat vorzusehen.

Unter Umständen kann es zu Störungen beim Funkempfang kommen. Dies kann zum Beispiel zurückzuführen sein auf:
- Funküberlagerungen durch Geräte die auf derselben Frequenz arbeiten.
- Durch abschirmende Metallgehäuse. Verwenden Sie generell nur Kunststoffgehäuse oder führen Sie eine Antenne unter Verwendung eines Koaxialkabels aus dem Gehäuse.
- Verlegung des Antennenkabels zusammen mit stromführenden Leitungen. Verlegen Sie das Antennenkabel immer soweit entfernt von stromführenden Leitungen wie möglich.

Das Steuergerät kann sowohl durch normale Sender als auch durch Befehle von TVLINK angesteuert werden. Der spezifische TVLINK Code ist direkt vom Hersteller in einem EEPROM gespeichert worden und behält seine Information auch nach einem Stromausfall. Der Code steht auf dem Produktaufkleber so dass er in das TVLINK System eingegeben werden kann. Diese Codes können weder gelöscht noch verändert werden. Sie sind Bestandteil des Gerätes.

Normale Sender können durch Drücken des Tasters P2 im Empfänger in das Gerät gespeichert oder gelöscht werden. Sie können außerdem über Funk gespeichert werden. (siehe Code über Funk einlernen)



Code zur Direkteingabe in TVLINK

Empfänger 656300/656308:
Klemme 1: Motor gemeinsam
Klemme 2: Motor 1 Drehrichtung
Klemme 3: Motor 2 Drehrichtung
Klemme 4: Erdung

Verdrahtung der 230V~ Stromversorgung
Braun: Stromversorgung Phase
Blau: Stromversorgung neutral
gelb/grün: Erdung

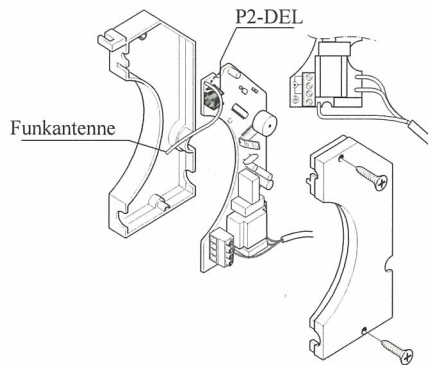

Steuergerät nicht kompatibel zu Baureihe 6564xx.

PROGRAMMIERUNG

Bevor Sie anfangen zu programmieren machen Sie sich mit dem Einspeichern der Sender vertraut um Fehler zu vermeiden.

Installationsbeispiel für 4 Rollläden.

In diesem Fall

- Stellen Sie die Stromversorgung für die zu lernende Rollläden A her.
- Trennen Sie Rollläden A nach dem Lernvorgang vom Netz.
- Stellen Sie die Stromversorgung für die zu lernende Rollläden B her.

Wenn Sie weitere Sender einlernen wollen ist es möglich die Steuerungen unter Spannung zu belassen wenn sie einen individuellen Hauptsender haben.

Es ist auch möglich die Steuerungen nacheinander zu programmieren wenn sie verschiedene Sender haben



Versorgen sie die Steuerungen einzeln mit Strom solange Sie für jede einzelne Sender einlernen wollen. (Von A bis D)

Wenn alle Steuerungen (Empfänger) gleichzeitig mit Strom versorgt werden lernen alle den gleichen Sender während des Lernvorgangs ein. Es ist dann unmöglich die Geräte einzeln anzuwählen.

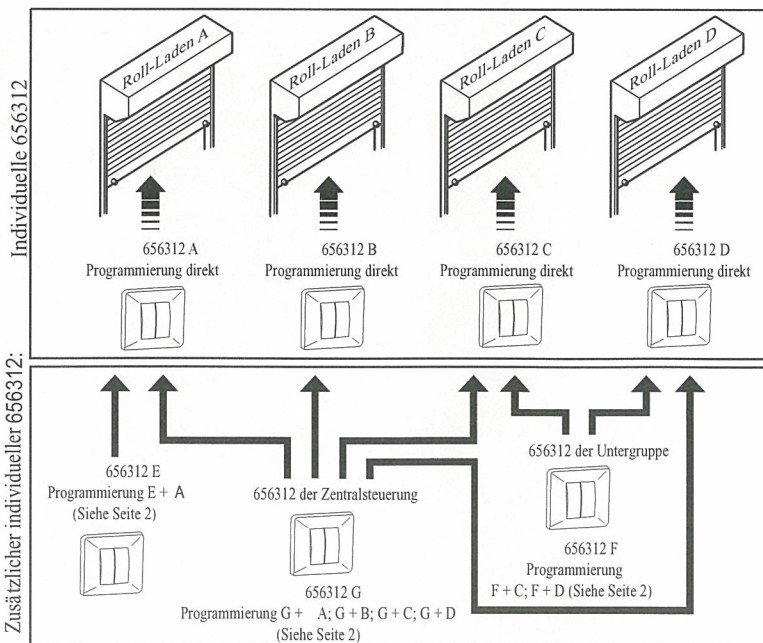

Code Number:	Series	Model number	Draft	Date
656300 / 656308	TVLink RS868		T346.01	30-03-2009